



Deutsche Gesetzliche
Unfallversicherung



BG BAU



ΚΥΚΛΟΦΟΡΙΑ ΠΕΖΩΝ, ΟΧΗΜΑΤΩΝ, ΜΗΧΑΝΗΜΑΤΩΝ ΑΣΦΑΛΕΙΑ ΕΠΙΒΑΤΩΝ

Ενδυνάμωση του Τμήματος Επιθεώρησης Εργασίας καθώς και του ευρύτερου δημόσιου τομέα και των ιδιωτικών επιχειρήσεων, με σκοπό τη βελτίωση των συνθηκών εργασίας στους τομείς των κατασκευών, των εξορυκτικών βιομηχανιών και των λιμενικών εργασιών.

Αρ.Συμβ.: CY2005/17/643.03.01.01

ΕΙΣΑΓΩΓΗ

- **Εντός των λιμένων δημιουργείται κυκλοφοριακός φόρτος που οφείλεται:**
 - ✓ στη συνήθη κυκλοφορία του προσωπικού
 - ✓ στην κίνηση για φορτοεκφόρτωση εμπορευμάτων
 - ✓ στην κίνηση για εργασίες συντήρησης (οχημάτων, μηχανημάτων κτιριακών εγκαταστάσεων)

- Οι μετακινήσεις πραγματοποιούνται είτε πεζή είτε με οχήματα.
- Τα κύρια είδη οχημάτων εντός λιμένων είναι:
 - ✓ οχήματα μεταφοράς προσωπικού
 - ✓ οχήματα μεταφοράς εμπορευμάτων
 - ✓ μηχανήματα συντήρησης
 - ✓ μηχανήματα έργου
 - ✓ ανυψωτικά μηχανήματα

- **Οι ομάδες που εκτίθενται σε κίνδυνο είναι:**
 - ✓ **προσωπικό λιμένα**
 - ✓ **οδηγοί οχημάτων – μηχανημάτων**
 - ✓ **χειριστές μηχανημάτων**
 - ✓ **επιβάτες εμπορικών πλοίων**
 - ✓ **πλήρωμα εμπορικών πλοίων**
 - ✓ **προσωπικό εξωτερικών συνεργείων**

- Ο κίνδυνος σε χώρους όπου υπάρχει κίνηση οχημάτων – μηχανημάτων μπορεί να προέλθει από:

- ✓ σύγκρουση οχήματος ή/και μηχανήματος
- ✓ σύγκρουση μηχανήματος / οχήματος με πεζό
- ✓ σύγκρουση μηχανήματος / οχήματος με σταθερό εμπόδιο
- ✓ πτώση οχήματος στη θάλασσα
- ✓ πτώση αντικειμένων
- ✓ κακόβουλες ενέργειες

- Προστασία από σύγκρουση πεζού με όχημα/μηχάνημα

- ✓ Δεν επιτρέπεται η κίνηση πεζών στους χώρους φορτοεκφόρτωσης παρά μόνο στις αυστηρά οριοθετημένες περιοχές.

- ✓ Τα πληρώματα των πλοίων μετακινούνται με οχήματα μεταφοράς προσωπικού και όχι πεζοί.

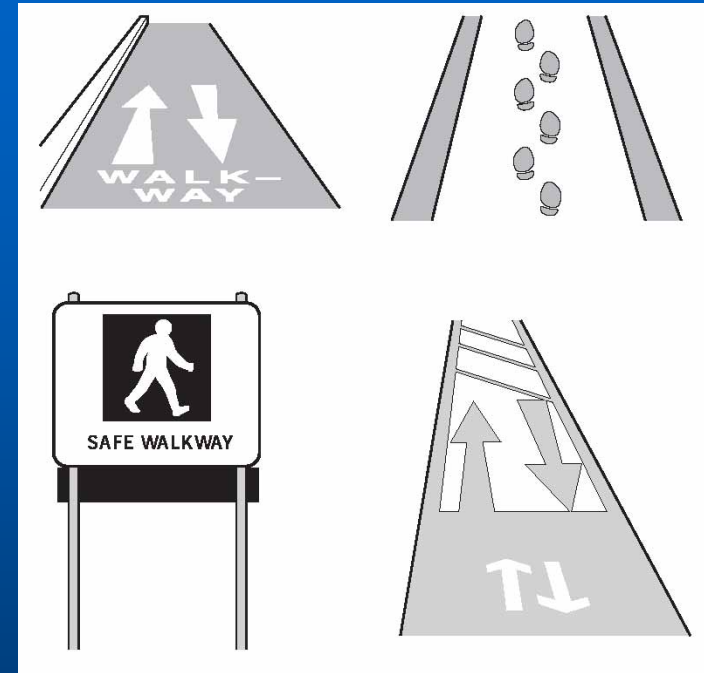

Σήμανση περιοχής κίνησης πεζών.

- Προστασία από σύγκρουση πεζού με όχημα/μηχάνημα (συνέχεια)

- ✓ Όλοι όσοι κινούνται σε χώρους κυκλοφορίας οχημάτων/μηχανημάτων πρέπει να φέρουν ανακλαστικό γιλέκο.
- ✓ Απαγορεύεται αυστηρά η κίνηση διαμέσω οχημάτων (πχ carrier).
- ✓ Είναι απαραίτητος ο κατάλληλος φωτισμός στις περιοχές κίνησης πεζών.

- **Προστασία από σύγκρουση μεταξύ οχημάτων/ μηχανημάτων**

- ✓ Η κίνηση των οχημάτων γίνεται μόνο μέσω των ειδικών διαδρόμων οι οποίοι φέρουν την απαραίτητη σήμανση.
- ✓ Οι διάδρομοι κίνησης οχημάτων παραμένουν ελεύθεροι από εμπόδια. Όταν η απομάκρυνση εμποδίων δεν είναι άμεσα εφικτή τοποθετείται σήμανση.
- ✓ Οι διάδρομοι παραμένουν καθαροί από λάδια, γράσα κλπ.
- ✓ Στις περιοχές όπου υπάρχει κίνδυνος δημιουργίας πάγου πρέπει να υπάρχει κατάλληλη σήμανση.
- ✓ Πρέπει να τηρείται απαρέγκλιτα ο κώδικας οδικής κυκλοφορίας καθώς και τα όρια ταχύτητας.

- Προστασία από σύγκρουση μεταξύ οχημάτων/ μηχανημάτων (συνέχεια)

- ✓ Η συντήρηση των οχημάτων γίνεται συστηματικά σύμφωνα με τις οδηγίες του κατασκευαστή. Αναφέρεται το οποιοδήποτε πρόβλημα παρατηρείται.
- ✓ Όταν είναι αναγκαία η ταυτόχρονη κίνηση οχημάτων σε περιοχές φορτοεκφόρτωσης, αυτή γίνεται με συντονισμό σηματοωρού.
- ✓ Όταν πραγματοποιείται κίνηση carrier ή άλλου ψηλού οχήματος, ο χειριστής βρίσκεται σε επικοινωνία μέσω CB με εργαζόμενο στο έδαφος προκειμένου να υπάρξει καθοδήγηση στα τυφλά σημεία.

- Προστασία από σύγκρουση μεταξύ οχημάτων/ μηχανημάτων (συνέχεια)
- ✓ Πρέπει να υπάρχει ο κατάλληλος φωτισμός στις περιοχές κίνησης οχημάτων.
- ✓ Οι λωρίδες κυκλοφορίας, όπου είναι εφικτό, πρέπει να είναι μονής κατεύθυνσης.
- ✓ Το οδόστρωμα πρέπει να είναι σε καλή κατάσταση.
- ✓ Οι λωρίδες εκτάκτου κυκλοφορίας, οι δίοδοι διαφυγής και οι έξοδοι κινδύνου παραμένουν ελεύθερες σε κάθε περίπτωση.

- **Κίνδυνοι για την υγεία των χειριστών οχημάτων/μηχανημάτων.**
- ✓ Έκθεση σε θόρυβο, σκόνη, ηλιακή ακτινοβολία.
- ✓ Δονήσεις καμπίνας χειριστή.

- **Προστασία χειριστών από φυσικούς παράγοντες**

- ✓ Κλειστή, κλιματιζόμενη καμπίνα χειριστή.
- ✓ Χρήση καταλλήλων ΜΑΠ.
- ✓ Χρήση προστατευτικής ενδυμασίας (γυαλιά, καπέλο κλπ).
- ✓ Καθαρισμός οδοστρώματος.

- **Προστασία χειριστών από δονήσεις**

- ✓ Οχήματα/Μηχανήματα με συστήματα απόσβεσης δονήσεων.
- ✓ Σωστή συντήρηση μηχανημάτων.
- ✓ Εργονομικό κάθισμα χειριστή.

ΔΙΑΚΙΝΗΣΗ ΕΠΙΒΑΤΩΝ

- Η διακίνηση επιβατών αφορά τα επιβατικά λιμάνια και περιλαμβάνει μετακινήσεις πεζών και αυτοκινήτων/φορτηγών όταν πρόκειται για οχηματαγωγά πλοία.
- Οι επιβάτες κινούνται στους χώρους αναμονής, σε καθορισμένους χώρους εντός των λιμένων και στις αποβάθρες πρόσδεσης πλοίων.

- **Οι ομάδες που εκτίθενται σε κίνδυνο είναι:**

- ✓ Επιβάτες πλοίων.
- ✓ Προσωπικό λιμένα επιφορτισμένο με την καθοδήγηση των επιβατών.

- **Εξοπλισμός στις περιοχές κίνησης επιβατών:**

- ✓ Ράμπες εισόδου επιβατών/οχημάτων στα πλοία.
- ✓ Κιγκκιδώματα οριοθέτησης περιοχής κίνησης επιβατών.
- ✓ Προστατευτικά κιγκκιδώματα.

- Ο κίνδυνος σε χώρους διακίνησης επιβατών μπορεί να προέλθει από:
 - ✓ ατύχημα από κίνηση επιβατών σε χώρους εκτέλεσης εργασιών
 - ✓ σύγκρουση οχημάτων, οχήματος-πεζού
 - ✓ πτώση – ολίσθηση
 - ✓ μετακίνηση αποσκευών με εύφλεκτες/εκρηκτικές ύλες
 - ✓ συνωστισμό
 - ✓ κακόβουλες ενέργειες
 - ✓ φυσικούς και χημικούς παράγοντες

- Προστασία από σύγκρουση με όχημα/μηχάνημα του λιμένα

- ✓ Σαφώς οριοθετημένες δίοδοι εισόδου – εξόδου επιβατών στο λιμένα.
- ✓ Σήμανση στις περιοχές όπου απαγορεύεται η είσοδος επιβατών.
- ✓ Κλειστό κύκλωμα επόπτευσης των μη προσπελάσιμων για τους επιβάτες περιοχών.

- Προστασία από σύγκρουση με όχημα σε χώρους επιβίβασης

- ✓ Έλεγχος ταχύτητας οχημάτων.
- ✓ Έλεγχος λοιπών διατάξεων του ΚΟΚ.
- ✓ Κατάλληλη σήμανση, ιδιαίτερα στους χώρους διέλευσης πεζών.
- ✓ Δεν επιτρέπεται η κίνηση οχημάτων εντός του πλοίου κατά την αποβίβαση πριν την πλήρη εκκένωση από πεζούς.
- ✓ Δεν επιτρέπεται η κίνηση επιβατών στους χώρους ελιγμών των οχημάτων.

- Προστασία από σύγκρουση με όχημα σε χώρους επιβίβασης (συνέχεια)

- ✓ Απαγόρευση της κίνησης πεζών στο κατάστρωμα οχημάτων, μετά την έναρξη κίνησης των οχημάτων (πλην των οριοθετημένων περιοχών).
- ✓ Δεν επιτρέπεται η παραμονή επιβατών εντός των οχημάτων, όταν αυτά επιβιβάζονται στα πλοία ή όταν είναι σταθμευμένα εντός αυτών.
- ✓ Το χειρόφρενο πρέπει να είναι ενεργοποιημένο όταν τα οχήματα είναι σταθμευμένα εντός των πλοίων

- **Προστασία κατά τη διακίνηση αποσκευών**

- ✓ Στους λιμένες πρέπει να υπάρχει σύστημα διαχείρισης αποσκευών.
- ✓ Στις περιπτώσεις όπου κρίνεται σκόπιμο πρέπει να υπάρχει σύστημα ελέγχου ασφαλείας αποσκευών.

- Προστασία από πτώσεις / ολισθήσεις

- ✓ Συστηματικός καθαρισμός των χώρων κίνησης και αναμονής επιβατών.
- ✓ Αντιολισθητικό δάπεδο στους χώρους αναμονής.
- ✓ Αντιολισθητικό οδόστρωμα στους χώρους πρόσδεσης των πλοίων.
- ✓ Κατάλληλη διαμόρφωση μεταλλικών επιφανειών (ράμπες) για μείωση ολισθηρότητας.

- Προστασία από πτώσεις / ολισθήσεις

- ✓ Τοποθέτηση προστατευτικών κιγκλιδωμάτων για προστασία πτώσης επιβατών και οχημάτων στη θάλασσα.
- ✓ Κατάλληλη σήμανση στις περιοχές κίνησης επιβατών. Ιδιαίτερα σε εξοπλισμό όπως ράμπες ανελκυστήρες, γέφυρες κλπ, επιπλέον πληροφορίες όπως επιτρεπόμενο φορτίο.

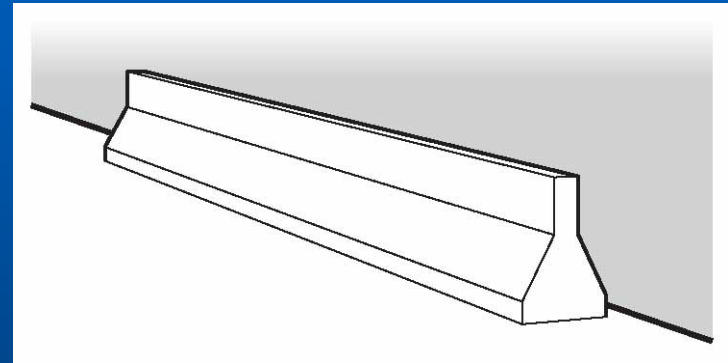

Προστατευτική μπάρα για προστασία πτώσης οχήματος στη θάλασσα.

- **Προστασία από φυσικούς**

- ✓ Συστάσεις προς τους επιβάτες για χρήση προστατευτικού εξοπλισμού (γυαλιά, καπέλο) για αντιμετώπιση της ηλιακής ακτινοβολίας.
- ✓ Καθαρισμός των αποβαθρών για αποφυγή σκόνης.

- **Προστασία από χημικούς παράγοντες**

- ✓ Ύπαρξη σχεδίου αντιμετώπισης διαρροών επικινδύνων ουσιών.
- ✓ Ενημέρωση προσωπικού σχετικά με το σχέδιο αντιμετώπισης εκτάκτων αναγκών.

- **Προστασία από κακόβουλες ενέργειες**
 - ✓ Έλεγχος εισερχομένων/εξερχομένων στις εγκαταστάσεις του λιμένα.
- **Προστασία σε έκτακτες καταστάσεις - συνωστισμό**
 - ✓ Ύπαρξη επιπλέον σήμανσης για έκτακτες καταστάσεις.
 - ✓ Ύπαρξη σχεδίου αντιμετώπισης εκτάκτων καταστάσεων.
 - ✓ Διάθεση επιπλέον προσωπικού σε περιόδους υψηλής επιβατικής κίνησης.